



AMN – Motori Pneumatici Non Reversibili A Stallo Con flangia

Coppia di stallo da 0.95 a 37.20 Nm



modello	velocità giri/min	coppia di spunto Nm	coppia di stallo Nm	peso kg	lunghezza mm	consumo aria l/min	potenza max Watt	diametro mm
AMN15080	18.000	0,70	0,95	0,90	166	550	400	40
AMN15090	8.000	1,40	1,90	0,92	166	550	400	40
AMN15070	4.800	1,90	2,50	0,95	166	550	400	40
AMN15035	2.200	3,50	4,70	0,99	174	550	400	40
AMN15048	1.700	4,50	6,00	0,99	174	550	400	40
AMN15050	1.400	5,10	6,80	0,99	174	550	400	40
AMN15055	1.000	7,10	9,40	0,99	174	550	400	40
AMN15045	800	10,50	14,00	0,99	174	550	400	40
AMN15060	550	15,00	20,00	0,99	174	550	400	40
AMN15065	300	22,00	29,30	1,01	174	550	400	40
AMN15068	250	28,00	37,20	1,01	174	550	400	40

CARATTERISTICHE

- ▣ controllo di coppia (in base alla pressione di alimentazione)
- ▣ albero diam. 13 mm con chiavetta
- ▣ avviamento con comando remoto
- ▣ scarico convogliabile
- ▣ livelli contenuti di rumore e vibrazioni rispondenti alle normative vigenti
- ▣ non reversibile
- ▣ con flangia di fissaggio

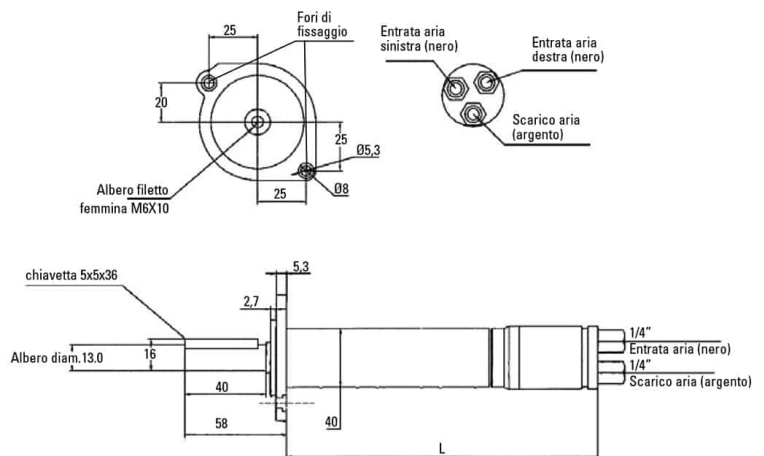

Per il dettaglio completo:

<https://www.dalmar.it/prodotto/utensili-e-strumenti-di-misura/utensili-pneumatici/motori-pneumatici/amn-motori-pneumatici-non-reversibili-a-stallo-con-flangia/>