



## 546 – Supporto antivibrante a campana con antistrappo

Base quadrata - carico fino a 5.556 daN



Gli antivibranti a CAMPANA CON ANTISTRAPPO, costituiti da due armature in acciaio zincato con interposto un'anima in gomma naturale, sono progettati per applicazioni dinamiche in grado di supportare carichi elevati nelle tre direzioni, con cedimenti molto limitati.

In situazioni normali di velocità di circa 1600 giri/minuto, la nostra serie raggiunge un grado di isolamento del 74-85%. Grazie alla struttura antistrappo con aggancio elastico, gli antivibranti a campana, garantiscono un'elevata resistenza e sicurezza anche quando impiegati in attrezzature mobili.

## CARATTERISTICHE

**MATERIALE MESCOLA:** Gomma Naturale

**MATERIALE STRUTTURA METALLICA:** Acciaio Zincato

**DUREZZA GOMMA:** 60 Sh (personalizzabili)

**APPLICAZIONE:** Applicazioni statiche e dinamiche – generatori di corrente, supporti per motore, per macchinari, navale, escavatori, compattatori, asfaltatrici ed agricoltura.

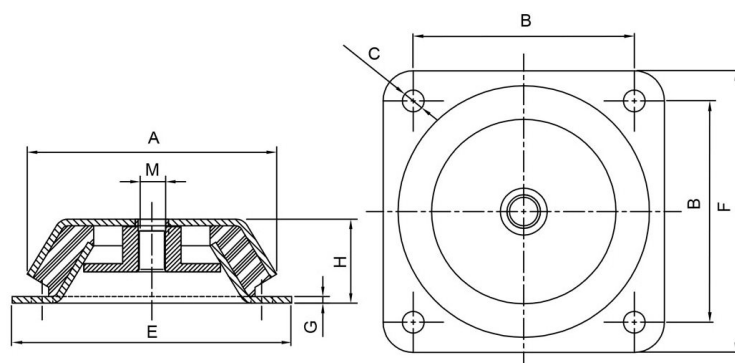

CODICE ARTICOLO	A	B	C	H	E	F	G	M	Freccia (mm)	DUREZZA [SH A]	Carico max statico [daN]
546132514516NI	150	132x132	13	51	168	168	4	M16	4	45	1800
546132516016NI	150	132x132	13	51	168	168	4	M16	4	60	2500
546132517016NI	150	132x132	13	51	168	168	4	M16	4	70	3825
546132514520NI	150	132x132	13	51	168	168	4	M20	4	45	1800
546132516020NI	150	132x132	13	51	168	168	4	M20	4	60	2500
546132517020NI	150	132x132	13	51	168	168	4	M20	4	70	3825
546150634520NI	175	150x150	13	63	181	181	4	M20	7	45	3461
546150636020NI	175	150x150	13	63	181	181	4	M20	7	60	4655
546150637020NI	175	150x150	13	63	181	181	4	M20	7	70	5556
546150634516NI	175	150x150	13	63	181	181	4	M16	7	45	3461
546150636016NI	175	150x150	13	63	181	181	4	M16	7	60	4655

CODICE ARTICOLO	A	B	C	H	E	F	G	M	Freccia (mm)	DUREZZA (SH A)	Carico max statico (daN)
546150637016NI	175	150x150	13	63	181	181	4	M16	7	70	5556

Per il dettaglio completo: <https://www.dalmar.it/prodotto/antivibranti/supporti-antivibranti/supporti-antivibranti-a-campana/546-supporto-antivibrante-a-campana-con-antistrappo/>